

Böllhoff International

Austria
 Argentina
 Brasile
 Canada
 Cina
 Francia
 Germania
 Giappone
 Gran Bretagna
 India
 Italia
 Messico
 Polonia
 Repubblica Ceca
 Romania
 Russia
 Slovacchia
 Spagna
 Sudafrica
 Stati Uniti
 Turchia
 Ungheria

Oltre alle filiali del gruppo in questi 22 Paesi, Böllhoff conta su una rete di agenti e rivenditori in tutto il mondo.

Ci si riserva di apporre modifiche tecniche.

Böllhoff srl a socio unico
 Sistemi e componenti di assemblaggio
 Direzione e Coordinamento: Bollhoff S.A
 Via Monferrato, 6/8 - 20094 Corsico (Milano)
 Tel. 02.45.05.52.1 - Fax. 02.45.86.22.11
www.bollhoff.it - E-mail: bollhoff_it@bollhoff.com

**RIVKLE® P2007**

Apparecchio pneumatico di posa a pressione per inserti filettati

- Robusto
- Ergonomico
- Adattabile a spessori di serraggio differenti

BOLLHOFF

P2007 - Apparecchio pneumatico di posa per gli inserti filettati RIVKLE®

Presentazione

La macchina P2007 permette la posa degli inserti filettati RIVKLE con regolazione alla pressione. Tale principio presenta i seguenti vantaggi:

- La possibilità di serrare i RIVKLE® su spessori diversi senza modificare le regolazioni
- Minor usura dell'attrezzo, ciclo di vita del prodotto più lungo
- Possibilità di serrare due volte lo stesso RIVKLE® senza rovinarlo

L'apparecchio P2007 può serrare gli inserti filettati RIVKLE® da M3 a M10.

Dati ergonomici:

Rapida

Serraggio e svitamento con un'unica operazione

Leva avviamento ciclo

Ergonomica

Gancio di sospensione

Impugnatura anti scivolo

Deflettore di aria in scarico e filtro anti-rumore integrato

Alimentazione aria compressa con due posizioni d'ingresso (per operatori destri o mancini) a cui fissare l'attacco girevole a 360°

Robusta

Corpo in alluminio forgiato

Tappo di protezione in poliuretano rinforzato

Carenatura protettiva della parte pneumatica

Pratica

Pulsante di svitamento in caso di manovra errata
Utensili per l'installazione comuni alle altre macchine Bollhoff

Regolazione della pressione facilitata dal codice colore

Caratteristiche tecniche

Capacità di posa:	RIVKLE® da M3 a M10
Corsa massima:	7 mm
Forza di trazione:	20 kN
Pressione di utilizzo:	da 5,5 min a 7 bar max
Peso (senza utensile):	2 kg
Consumo aria:	8 L max per ciclo
Livello acustico:	< 70 dB (A)
Cadenza di posa:	10 a 15 RIVKLE® / min
Dimensioni:	altezza: 322, lunghezza: 216
Conforme alle norme CE	
Garanzia:	12 mesi

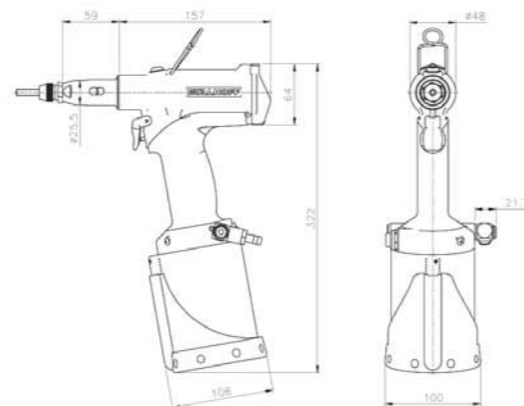

Dimensioni di ingombro

P2007 - Apparecchio pneumatico di posa per inserti filettati RIVKLE®

Imballo

L'apparecchio P2007 è corredato da una valigetta contenente:

- un manuale d'istruzioni
- utensili per la regolazione e la manutenzione ordinaria dell'apparecchio
- bottiglietta olio

Codice P2007 per rivetti da M3 a M10: 236 156 01000 (in stock)

Gli utensili per l'installazione (asta e nasello) devono essere ordinati separatamente.

Per dettagli, contattateci.



Utensili per l'installazione

Gli utensili per l'installazione dipendono dalla misura dei rivetti da installare.

Controdado, prolunga nasello e coppiglia sono forniti con l'attrezzo P 2007 e sono comuni per le varie misure di inserti Rivkle® e Rivkle® prigionieri.

Per passare da una misura all'altra sono necessari solo l'asta di trazione ed il nasello, come da tabella riportata qui di seguito.



RIVKLE®	RIVKLE® Studs		
	Asta di trazione	Nasello	
MXX* 236 113 XX* 020	236 113 XX* 030	376 113 XX** 020	376 113 XX** 030

*XX : Ø da 03 a 10 - Esempio: 06 per M6
**Solamente da M5 a M8.

N.B.: la prolunga nasello è comune solo all'attrezzo P803.

Altre soluzioni di assemblaggio disponibili nella gamma

BÖLLHOFF fornisce una vasta gamma di soluzioni di assemblaggio. Per conoscere e scegliere l'attrezzatura più idonea alle vostre esigenze di applicazione contattate il nostro servizio clienti.



Apparecchi di posa manuale

P2005 per posa alla corsa da M3 a M12

EPK Compact con controllo qualità integrato

Posa automatica e semiautomatica